

Malzeme Tanımı: Emniyet Freni (S-125)

Emniyet freni, hareketli sistemlerdeki kontrolsüz hızlanmalara karşı güvenlik amacıyla kullanılmaktadır. Fren göbek mili belli bir dönme hızına ulaştığında merkezkaç etkisi ile frenleme yapıları tetiklenmekte, fren pedleri sürtünme yaratarak hareketi durdurmaktadır. Emniyet frenleri farklı tetikleme hızı ve tutma torku değeri ihtiyacına göre çeşitlendirilebilir.

Teknik Özellikler:

Tetiklenme Hızı	Tutma Torku	Dış Çap	Genişlik
200 rpm	8 Nm	85mm	60 mm

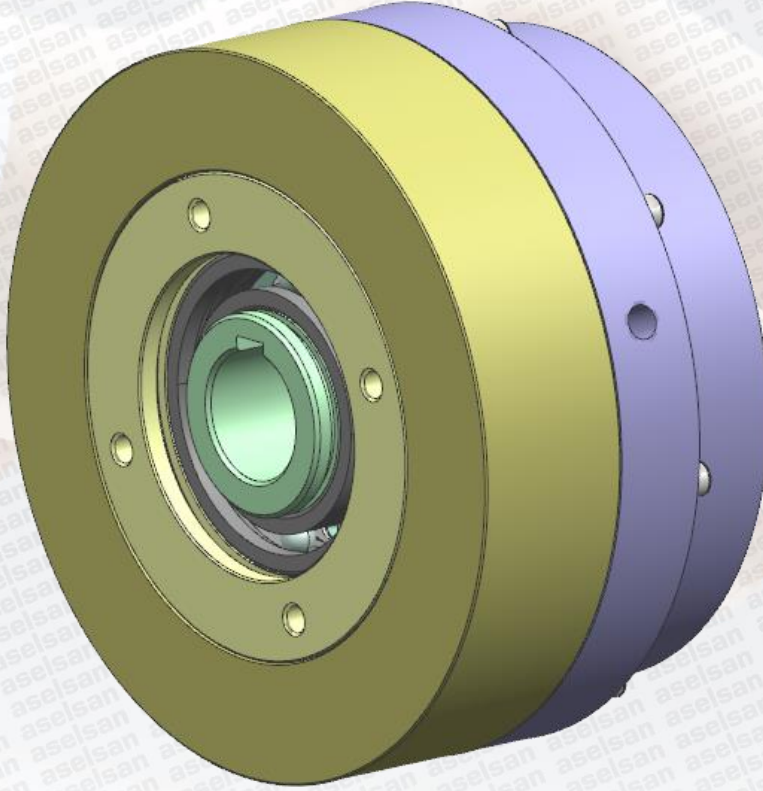

Ürünün yerleştirilmesi kapsamında çalışmak isteyen firmaların; ilgili alandaki deneyimlerini, referanslarını ve ürünü yerleştirebilecek yetkinlikte olduğunu anlatan en fazla iki sayfa tanıtım dokümanını millilestirme@aselsan.com.tr adresine göndermeleri beklenmektedir.